



MICILE GENII JOCURI CU LABIRINTURI

Ediția a II-a

Editura Paralela 45

INTRODUCERE

Labirinturile sunt jocuri de diferite forme și mărimi pe care absolut oricine le poate rezolva.

Labirinturile din această carte sunt alcătuite din culoare prin care o iei ca să găsești drumul corect. Unele labirinturi te duc de la o Intrare la o Ieșire, altele te conduc în centrul labirintului.

Fie că au formă de dreptunghi, de triunghi, de hexagon sau de cerc, pereții lor sunt fiși - nu poți sări peste ei. Dacă ajungi într-o fundătură, întoarce-te și mai încearcă o dată. E bine să folosești un creion, în caz că greșești.

Dificultatea labirinturilor e progresivă. Sunt patru niveluri de dificultate: Stea în ascensiune, Stea căzătoare, Superstar și Supernova.

Poți să te cronometrezi dacă vrei. La finalul fiecărui joc e un spațiu cu un simbol constând într-un ceas mic. Toate soluțiile se găsesc la finalul cărții.

Baftă și distracție plăcută!

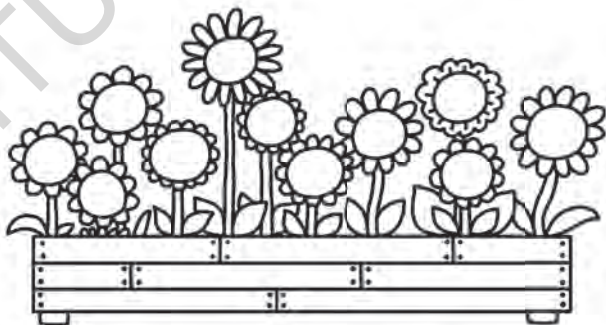

GĂSEȘTE IEȘIREA

Labirint cu mai multe etaje

Acest tip de labirint are două etaje (vezi imaginea de mai jos). În fiecare cameră sunt numere care se comportă ca niște scări – pe ele poți circula între etaje. Când ajungi la o scară, poți să urci pe ea până la etajul următor – sau poți să treci pe lângă ea. De exemplu, dacă ajungi la numărul 1, caută numărul 1 de la celălalt etaj și continuă-ți drumul de acolo. Nu toate scările te scot din labirint; unele duc la înfundături, caz în care trebuie să te întorci și să o iei prin altă parte.

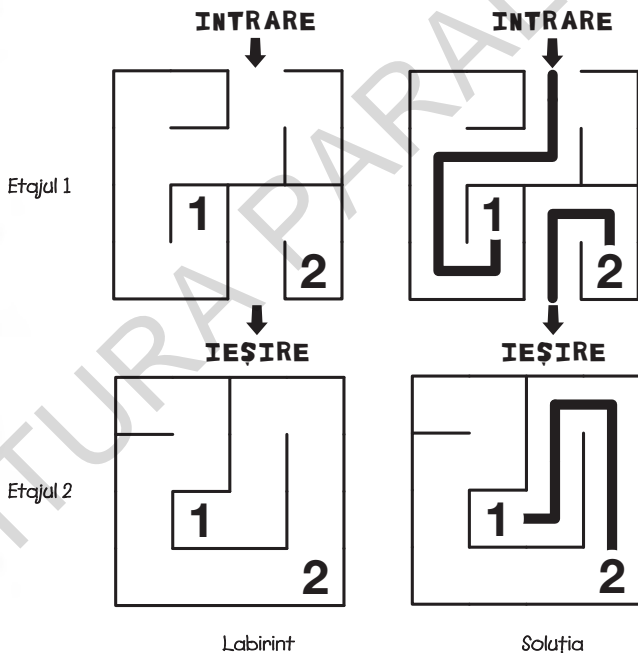

În acest exemplu sunt folosite ambele scări 1 și 2, dar nu e neapărat nevoie să le folosești pe toate.

Labirint cu teleportare

Acest labirint se comportă ca un labirint cu mai multe etaje, numai că are scări magice care te teleportează într-un alt punct din labirint. Când ajungi la o scară magică, marcată printr-o literă, îți poți continua drumul de la o copie a aceleiași litere, aflată în altă parte a grilei – sau poți să treci peste ea și să-ți continui drumul. Ai grijă să nu nimerești în fundături!

De exemplu, dacă ajungi la un A, poți alege să-ți continui drumul de la un alt A în aceeași grilă.

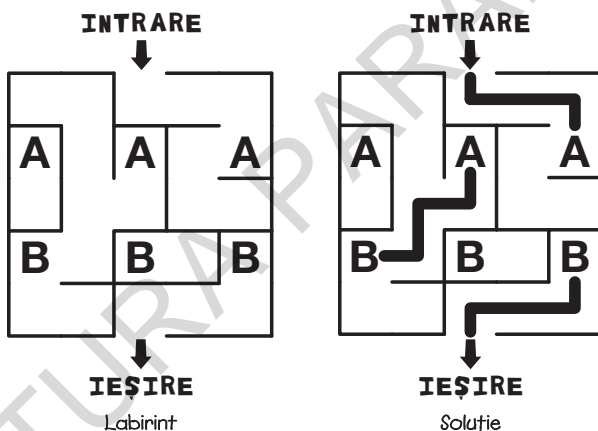

În acest exemplu sunt folosite atât litera A, cât și litera B, dar în labirinturile care urmează nu trebuie să folosești toate literele diferite.

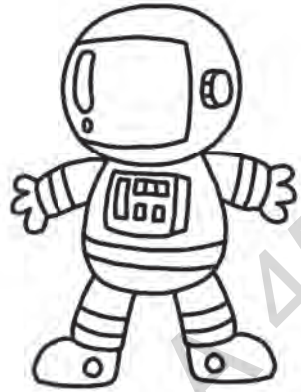

**STEA ÎN
ASCENSIUNE**

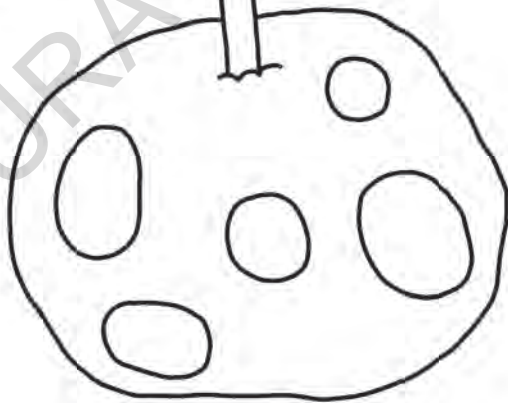

1

ȘOARECELE ȘI PISICA

Cât de repede poți să găsești ieșirea
din labirint fără să te împotmolești?

INTRARE

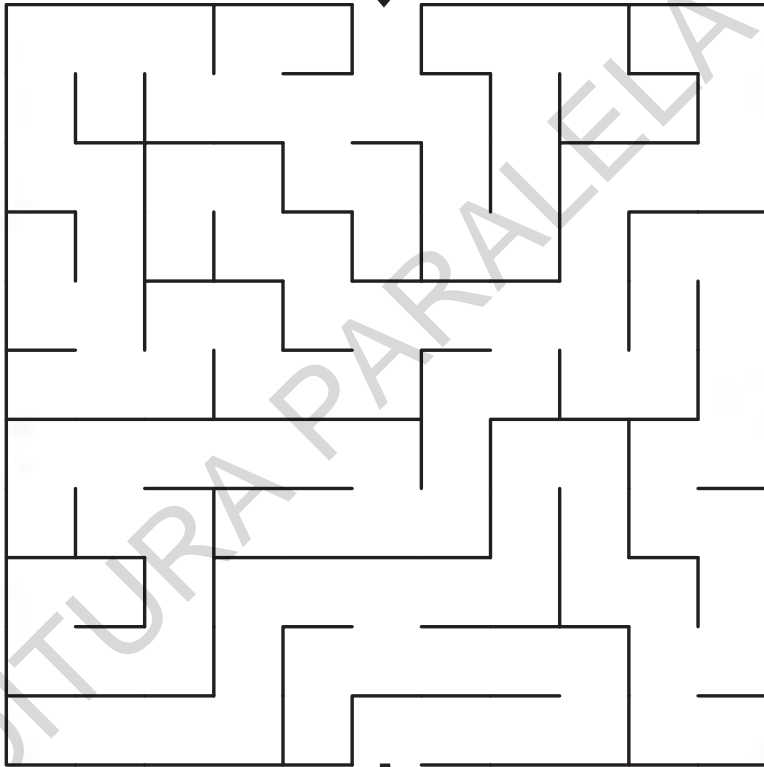

IEȘIRE



TIMP

.....